

# COMUNE DI MACERATA

SERVIZI TECNICI - Urbanistica

## PIANO DI RECUPERO "PRb"

Piazza GARIBALDI - Via TRENTO

*ESTRATTO DI MAPPA E VISURE CATASTALI*

**Tav. 3**

PROGETTISTI

Arch. Maurizio Bonotti (R d P)

Geom. Piero Marcantoni

DIRIGENTE  
SERVIZI TECNICI ad interim

.....

SCALA

DATA

Ottobre 2013





N=22300

E=45000

1 Particella: 81

Comune: MACERATA  
Foglio: 46

Scala originale: 1:2000  
Dimensione cornice: 534.000 x 378.000 metri

6-Giu-2013 12:53  
Prot. n. 7165196/2013

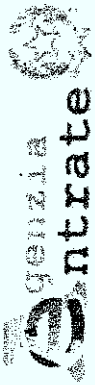

Ufficio Provinciale di Macerata - Territorio  
Servizi Catastali

Data: 06/09/2013 - Ora: 09.19.27  
Visura n.: T20955 Pag: 1

# Visura per immobile

## Situazione degli atti informatizzati al 06/09/2013

<b>Dati della richiesta</b>	<b>Comune di MACERATA ( Codice: E783)</b>	
<b>Catasto Terreni</b>	<b>Provincia di MACERATA</b>	
	<b>Foglio: 46 Particella: 451</b>	

### Area di enti urbani e promiscui

N.	DATI IDENTIFICATIVI			DATI CLASSAMENTO				DATI DERIVANTI DA
	Foglio	Particella	Sub	Porz	Qualità Classe	Superficie(m <sup>2</sup> ) ha are ca	Deduz	
1	46	451		-	ENTE URBANO	1 11 47		Agrario
Notifica						Partita	1	
Annotazioni	di immobile: comprende il fg. 46 n. 417,439,440,468,469,470,471,472,473,474,475							

Unità immobiliari n. 1

Visura telematica esente per fini istituzionali

**ELABORATO PLANIMETRICO**

**Agenzia del Territorio  
CATASTO FABBRICATI  
Ufficio Provinciale di  
Macerata**

Compilato da:  
Pompei Fulvio

Iscritto all'albo:  
Geometri

Prov. Macerata

N. 01097

Comune di Macerata

Protocollo n. MC0030391 del 22/04/2013

Sezione: Foglio: 46 Particella: 451

Tipo Mappale n. del

Dimostrazione grafica dei subalterni

Scala 1 : 500

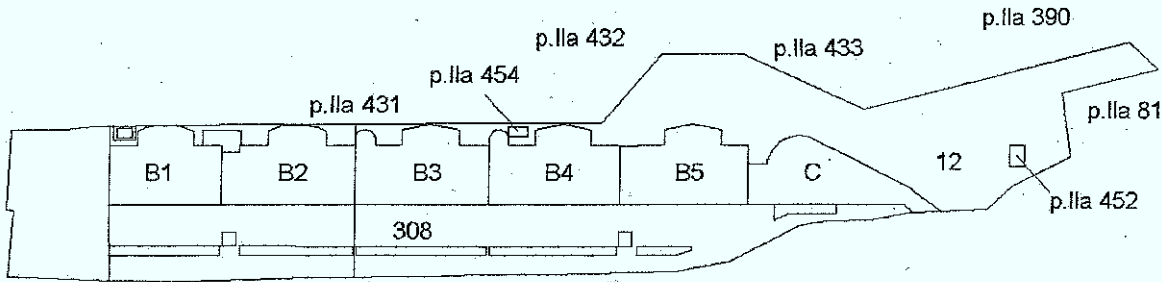

**PT (SCALA 1:2000)**

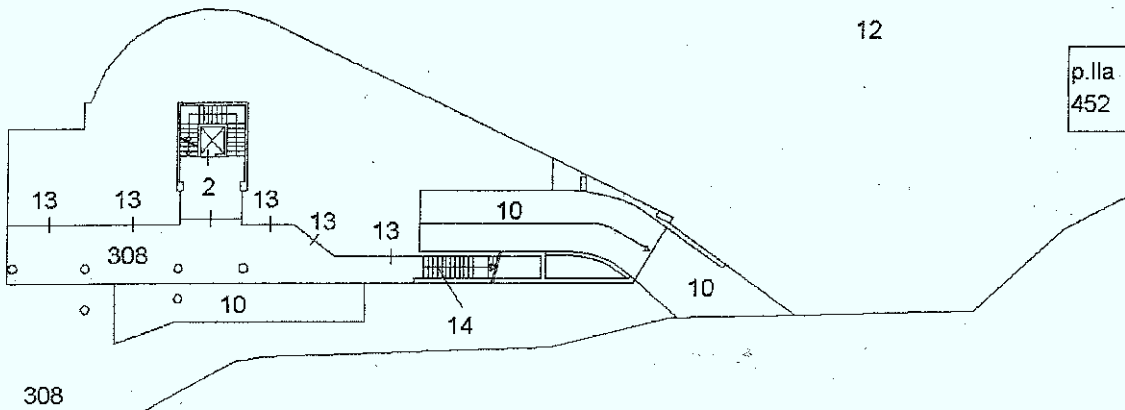

**PT  
EDIFICIO C**

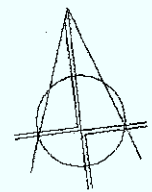

na planimetria in atti

: 06/09/2013 - n. T22156 - Richiedente: Telematico

le schede: 13 - Formato di acquisizione: A4(210x297) - Formato stampa richiesto: A4(210x297) - Fattore di scala non utilizzabile

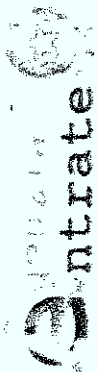

Ufficio Provinciale di Macerata - Territorio  
Servizi Catastali

Data: 06/09/2013 - Ora: 09.27.06  
Visura n.: T24317 Pag: 1

## Visura per immobile

### Situazione degli atti informatizzati al 06/09/2013

Dati della richiesta	Comune di MACERATA ( Codice: E783)
Catasto Fabbricati	Provincia di MACERATA Foglio: 46 Particella: 451 Sub.: 12
Unità immobiliare	

N.	DATI IDENTIFICATIVI				DATI DI CLASSAMENTO				DATI DERIVANTI DA	
	Sezione Urbana	Foglio	Particella	Sub	Zona Cens.	Micro Zona	Categoria	Classe		Consistenza
1		46	451	12			area urbana		2955 m <sup>2</sup>	
Indirizzo	VIA TRENTO SNC piano: T;									

#### INTESTATO

N.	DATI ANAGRAFICI	CODICE FISCALE	DIRITTI E ONERI REALI
1	NUOVA VIA TRENTO S.P.A. con sede in MACERATA	01437490434*	(1) Proprietà per 1000/1000
DATI DERIVANTI DA	COSTITUZIONE del 23/04/2008 n. 1237.1/2008 in atti dal 23/04/2008 (protocollo n. MC0064851) Registrazione: COSTITUZIONE		

Unità immobiliari n. 1

Visura telematica esente per fini istituzionali

\* Codice Fiscale Validato in Anagrafe Tributaria

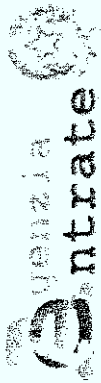

Ufficio Provinciale di Macerata - Territorio  
Servizi Catastali

Data: 06/09/2013 - Ora: 09.29.59  
Visura n.: T25720 Pag: 1

Fine

# Visura per immobile

## Situazione degli atti informatizzati al 06/09/2013

<b>Dati della richiesta</b>	Comune di <b>MACERATA</b> ( Codice: E783)
<b>Catasto Terreni</b>	Provincia di <b>MACERATA</b> Foglio: 46 Particella: 81

**Area di enti urbani e promiscui**

N.	DATI IDENTIFICATIVI			DATI CLASSAMENTO				DATI DERIVANTI DA	
	Foglio	Particella	Sub	Porz	Qualità Classe	Superficie(m²) ha are ca	Deduz		Reddito
1	46	81		-	ENTE URBANO	10 10		Agrario	TIPO MAPPALE n. 187.1/1986 in atti dal 11/12/1992
<b>Notifica</b>				<b>Partita</b>		1			

Unità immobiliari n. 1

Visura telematica esente per fini istituzionali

**ELABORATO PLANIMETRICO**

Agenzia del Territorio  
**CATASTO FABBRICATI**  
Ufficio Provinciale di  
Macerata

Compilato da:  
Cirilli Francesco  
Iscritto all'albo:  
Geometri  
Prov. Macerata N. 927

Comune di Macerata

Protocollo n. MC0018481 del 02/02/2007

Sezione: Foglio: 46 Particella: 81

Tipo Mappale n. del

Dimostrazione grafica dei subalterni

Scala 1 : 500

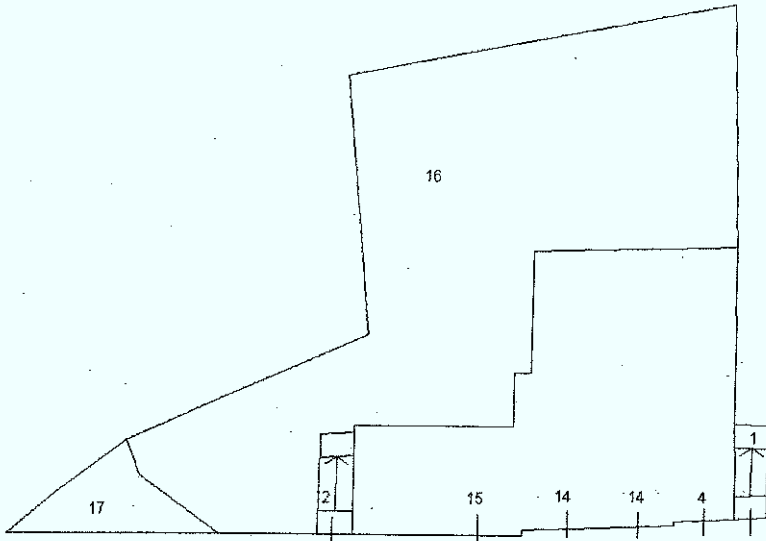

**PIANO TERRA**

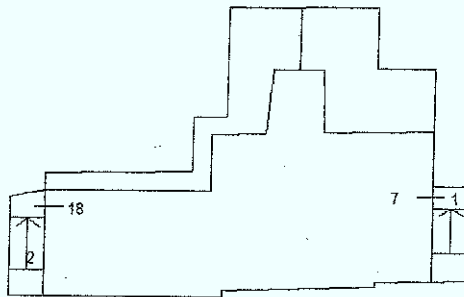

**PIANO PRIMO**

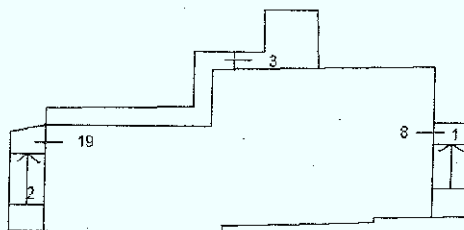

**PIANO SECONDO**

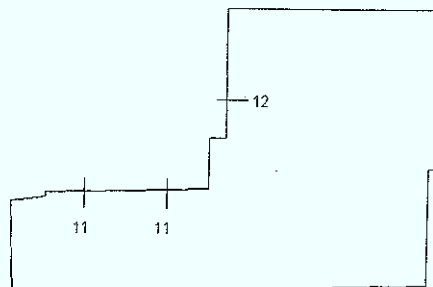

**PIANO S.1**

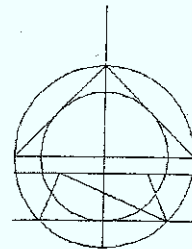



Ufficio Provinciale di Macerata - Territorio

Servizi Catastali

Comune di: MACERATA

Elenco Subalterni

ACCERTAMENTO DELLA PROPRIETA IMMOBILIARE URBANA  
ELENCO DEI SUBALTERNI ASSEGNATI

Comune		Sezione	Foglio	Particella		Tipo mappale	del:
MACERATA			46	81			
Sub	UBICAZIONE via/piazza	n°civ	Piani	Scala	Int.	DESCRIZIONE	
1	VIA TRENTO	10	T-1 2			BENE COMUNE NON CENSIBILE AI SUB 7-8 (SCALA)	
2	VIA TRENTO	7	T-1 2			BENE COMUNE NON CENSIBILE AI SUB 18 -19 (SCALA)	
3	VIA TRENTO	SNC	2			BENE COMUNE NON CENSIBILE AI SUB 8 -19 (LASTRICO)	
4	VIA TRENTO	9	T			LABORATORIO	
5	VIA TRENTO					GIA' SOPPRESSO VEDI SUB 14	
6	VIA TRENTO					GIA' SOPPRESSO VEDI SUB 15	
7	VIA TRENTO	10	1			ABITAZIONE	
8	VIA TRENTO	10	2			ABITAZIONE	
9						SOPPRESSO	
10						SOPPRESSO	
11	VIA TRENTO	7/A	S1			MAGAZZINO	
12	VIA TRENTO	7/B	S1			NEGOZIO	
13	VIA TRENTO					GIA' SOPPRESSO VEDI SUB 16-17	
14	VIA TRENTO	3	T			NEGOZIO	
15	VIA TRENTO	3	T			NEGOZIO	
16	VIA TRENTO	SNC	T			BENE COMUNE NON CENSIBILE AI SUB 11 -12 (CORTE)	
17	VIA TRENTO	SNC	T			AREA URBANA MQ 38	
18	VIA TRENTO	7	1			ABITAZIONE DI TIPO CIVILE	
19	VIA TRENTO	7	2			ABITAZIONE DI TIPO CIVILE	
Comune		Sezione	Foglio	Particella		Tipo mappale	del:
MACERATA			46	250			
Sub	UBICAZIONE via/piazza	n°civ	Piani	Scala	Int.	DESCRIZIONE	
	VIA TRENTO					GIA' SOPPRESSO	

Unità immobiliari n. 20

Tributi erariali: 0,00

Visura telematica

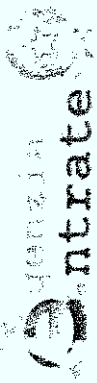

Ufficio Provinciale di Macerata - Territorio  
Servizi Catastali

Data: 06/09/2013 - Ora: 09.36.27  
Visura n.: T28706 Pag: 1

# Visura per immobile

## Situazione degli atti informatizzati al 06/09/2013

Fine

<b>Dati della richiesta</b>	Comune di MACERATA ( Codice: E783)	
<b>Catasto Fabbricati</b>	Provincia di MACERATA	
<b>Unità immobiliare</b>	Foglio: 46 Particella: 81 Sub.: 4	

N.	DATI IDENTIFICATIVI				DATI DI CLASSAMENTO				DATI DERIVANTI DA
	Sezione Urbana	Foglio	Particella	Sub	Categoria	Classe	Consistenza	Rendita	
1		46	81	4	C/3	6	78 m <sup>2</sup>	Euro 418,95 L. 811.200	CLASSAMENTO dal 09/07/1993 n. B2110 .2/1993 in atti dal 23/10/1995
Indirizzo: PIAZZA GIUSEPPE GARIBALDI n. 9 piano: T;									
Mod.58									
<b>INTESTATO</b>									
N.	DATI ANAGRAFICI								
1	CANOVARI Aldo nato a MACERATA il 14/02/1946								
DATI DERIVANTI DA									
Impianto meccanografico del 30/06/1987									
Unità immobiliari n. 1									

CODICE FISCALE		DIRITTI E ONERI REALI
CNV LDA46B14E783D*		(1) Proprieta per 1000/1000

Visura telematica esente per fini istituzionali

\* Codice Fiscale Validato in Anagrafe Tributaria

<b>Dati della richiesta</b>	<b>PANNONE TERESA</b>
<b>Soggetto individuato</b>	Fabbricati siti nel comune di MACERATA ( Codice: E783) Provincia di MACERATA PANNONE TERESA nata a NAPOLI il 19/08/1976 C.F.: PNNTRS76M59F8390

#### 1. Unità Immobiliari site nel Comune di MACERATA(Codice E783) - Catasto del Fabbricati

N.	DATI IDENTIFICATIVI				DATI DI CLASSAMENTO				ALTRE INFORMAZIONI				
	Sezione Urbana	Foglio	Particella	Sub	Zona Cens.	Zona	Micro Zona	Categoria	Classe	Consistenza	Rendita	Indirizzo	Dati ulteriori
1		46	81	7	1			A/2	3	5,5 vani	Euro 596,51	PIAZZA GIUSEPPE GARIBALDI n. 10 piano: 1; VOLTURA D'UFFICIO del 28/12/2000 n. 272 .1/2006 in atti dal 16/01/2006 (protocollo n. MC0004157) VERIFICA VOLTURA 23938/2001	Riserve Notifica
2		46	81	8	1			A/2	3	4,5 vani	Euro 488,05	PIAZZA GIUSEPPE GARIBALDI n. 10 piano: 2; VOLTURA D'UFFICIO del 28/12/2000 n. 272 .1/2006 in atti dal 16/01/2006 (protocollo n. MC0004157) VERIFICA VOLTURA 23938/2001	Riserve Notifica
3		46	81	11	1			C/2	7	167 m <sup>2</sup>	Euro 310,49	VIA TRENTO n. 7/A piano: S1; VOLTURA D'UFFICIO del 28/12/2000 n. 272 .1/2006 in atti dal 16/01/2006 (protocollo n. MC0004157) VERIFICA VOLTURA 23938/2001	Riserve
4		46	81	12	1			C/1	7	129 m <sup>2</sup>	Euro 3.464,39	VIA TRENTO n. 7/B piano: S1; VOLTURA D'UFFICIO del 28/12/2000 n. 272 .1/2006 in atti dal 16/01/2006 (protocollo n. MC0004157) VERIFICA VOLTURA 23938/2001	Riserve Notifica

Immobile 1: Riserve: 1 Atti di passaggio intermedi non esistenti  
Notifica: 10991/1998

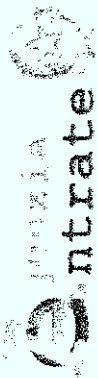

# Visura per soggetto limitata ad un comune

Situazione degli atti informatizzati al 06/09/2013

Data: 06/09/2013 - Ora: 10.02.43  
Visura n.: T41860 Pag: 2

Segue

Ufficio Provinciale di Macerata - Territorio  
Servizi Catastali

- Immobilibile 2: Riserve:** 1 Atti di passaggio intermedi non esistenti  
Notifica: 10991/1998
- Immobilibile 3: Riserve:** 1 Atti di passaggio intermedi non esistenti
- Immobilibile 4: Riserve:** 1 Atti di passaggio intermedi non esistenti  
Notifica: 10991/1998

**Totale: vani 10 m<sup>2</sup> 296 Rendita: Euro 4.859,44**

### Intestazione degli immobili indicati al n. 1

N.	DATI ANAGRAFICI	CODICE FISCALE	DIRITTI E ONERI REALI
1	IANNIELLO Raffaella nata a AFRAGOLA il 13/06/1970	NNLRFL70H53A064K*	(1) Proprieta. per 1/2 in regime di separazione dei beni
2	PANNONE Teresa nata a NAPOLI il 19/08/1976	PNNTR576M59F8390*	(1) Proprieta. per 1/2 in regime di separazione dei beni
DATI DERIVANTI DA ISTRUMENTO (ATTO PUBBLICO) del 20/02/2007 Nota presentata con Modello Unico n. 2768. 1/2007 in atti dal 14/03/2007 Repertorio n. : 83733 Rogante: GIANFERRO PACIFICO Sede: MACERATA Registrazione: Sede: COMPRAVENDITA			

### 2. Unità Immobiliari site nel Comune di MACERATA (Codice E783) - Catasto dei Fabbricati

N.	DATI IDENTIFICATIVI				DATI DI CLASSAMENTO			ALTRE INFORMAZIONI				
	Sezione Urbana	Foglio	Particella	Sub	Zona Cens.	Zona Micro Zona	Categoria	Classe	Consistenza	Rendita	Indirizzo	Dati ulteriori
1		46	81	14	1		C/1	3	119 m <sup>2</sup>	Euro 1.739,27	Dati derivanti da VIA TRENTO n. 3 piano: T; VOLTURA D'UFFICIO del 28/12/2000 n .271 .1/2006 in atti dal 16/01/2006 (protocollo n. MC0004141) VERIFICA VOLTURA 23938/2001	Riserve
2		46	81	15	1		C/1	7	43 m <sup>2</sup>	Euro 1.154,80	VIA TRENTO n. 3 piano: T; VOLTURA D'UFFICIO del 28/12/2000 n .271 .1/2006 in atti dal 16/01/2006 (protocollo n. MC0004141) VERIFICA VOLTURA 23938/2001	Riserve

\* Codice Fiscale Validato in Anagrafe Tributaria

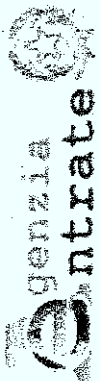

Ufficio Provinciale di Macerata - Territorio  
Servizi Catastali

## Visura per soggetto limitata ad un comune

Situazione degli atti informatizzati al 06/09/2013

Data: 06/09/2013 - Ora: 10.02.43

Visura n.: T41860 Pag. 3

Segue

N	46	81	18	1	A/2	3	6,5 vani	Euro 704,96	VIA TRENTO n. 7 piano: 1; VARIAZIONE DELLA DESTINAZIONE del 02/02/2007 n. 954 .1/2007 in atti dal 02/02/2007 (protocollo n. MC0018479) UFFICIO -ABITAZIONE	Annotazione
3										
4	46	81	19	1	A/2	3	5 vani	Euro 542,28	VIA TRENTO n. 7 piano: 2; VARIAZIONE DELLA DESTINAZIONE del 02/02/2007 n. 954 .1/2007 in atti dal 02/02/2007 (protocollo n. MC0018479) UFFICIO -ABITAZIONE	Annotazione

**Immobile 1: Riserve:** 1 Atti di passaggio intermedi non esistenti  
**Immobile 2: Riserve:** 1 Atti di passaggio intermedi non esistenti  
**Immobile 3: Annotazione:** classamento e rendita validati (d.m. 701/94)  
**Immobile 4: Annotazione:** classamento e rendita validati (d.m. 701/94)

**Totale: vani 11,5 m<sup>2</sup> 162 Rendita: Euro 4.141,31**

**Intestazione degli immobili indicati al n. 2**

N.	DAI ANAGRAFICI	CODICE FISCALE	DIRITTI E ONERI REALI
1	IANNIELLO Raffaella nata a AFRAGOLA il 13/06/1970	NNLRFL70H53A064K*	(1) Proprieta' per 1/2 in regime di separazione dei beni
2	PANNONE Teresa nata a NAPOLI il 19/08/1976	PNNTR576M59F839C*	(1) Proprieta' per 1/2 in regime di separazione dei beni
DATI DERIVANTI DA			
ISTRUMENTO (ATTO PUBBLICO) del 20/02/2007 Nota presentata con Modello Unico n. 2769 .1/2007 in atti dal 14/03/2007 Repertorio n. : 83733 Rogante: GIANFERRO			
PACIFICO Sede: MACERATA Registrazione: Sede: COMPRAVENDITA			

\* Codice Fiscale Validato in Anagrafe Tributaria

# Visura per soggetto limitata ad un comune

Situazione degli atti informatizzati al 06/09/2013

Data: 06/09/2013 - Ora: 10.02.43

Fine

Visura n.: T41860 Pag: 4

### 3. Unità Immobiliari site nel Comune di MACERATA (Codice E783) - Catasto dei Fabbricati

N.	DATI IDENTIFICATIVI				DATI DI CLASSAMENTO				ALTRE INFORMAZIONI			
	Sezione Urbana	Foglio	Particella	Sub	Zona Cens.	Micro Zona	Categoria	Classe	Consistenza	Rendita	Indirizzo	Dati ulteriori
1		46	81	17			area urbana		38 m <sup>2</sup>		VIA TRENTO SNC piano: T; (ALTRE) del 23/11/2001 n. 2160 .1/2001 in atti dal 23/11/2001 (protocollo n. 170786) AREA URBANA	

### Intestazione degli immobili indicati al n. 3

N.	DATI ANAGRAFICI	CODICE FISCALE	DIRITTI ONERI REALI
1	IANNIELLO Raffaella nata a AFRAGOLA il 13/06/1970	NNLRFL70H53A064K*	(1) Proprieta' per 1/2 in regime di separazione dei beni
2	PANNONE Teresa nata a NAPOLI il 19/08/1976	PNNTRS76M59F8390*	(1) Proprieta' per 1/2 in regime di separazione dei beni
DATI DERIVANTI DA			
ISTRUMENTO (ATTO PUBBLICO) del 20/02/2007 Nota presentata con Modello Unico n. 2770 .1/2007 in atti dal 14/03/2007 Repertorio n. : 83733 Rogante: GIANFERRO PACIFICO Sede: MACERATA Registrazione: Sede: COMPRAVENDITA			

**Totale Generale: vani 21,5 m<sup>2</sup> 496 Rendita: Euro 9.000,75**  
Unità immobiliari n. 9

Visura telematica esente per fini istituzionali





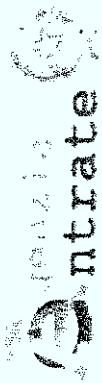

Ufficio Provinciale di Macerata - Territorio  
Servizi Catastali

Data: 06/09/2013 - Ora: 10.39.14  
Visura n.: T61146 Pag: 1

# Visura per immobile

## Situazione degli atti informatizzati al 06/09/2013

Fine

<b>Dati della richiesta</b>		<b>Comune di MACERATA ( Codice: E783)</b>	
<b>Catasto Terreni</b>		<b>Provincia di MACERATA</b>	
<b>Immobile</b>		<b>Foglio: 46 Particella: 75</b>	

N.	DATI IDENTIFICATIVI		DATI CLASSAMENTO				DATI DERIVANTI DA																																																																																																																	
	Foglio	Particella	Sub	Porz	Qualità Classe	Superficie(m <sup>2</sup> ) ha are ca		Deduz	Reddito																																																																																																															
1	46	75	-	-	SEMIN ARBOR	01 10		Dominicale Euro 0,65 L. 1.265	Agrario Euro 0,71 L. 1.375	Impianto meccanografico del 06/08/1976																																																																																																														
<table border="1" style="width: 100%; border-collapse: collapse;"> <tr> <td colspan="11" style="text-align: center;"><b>INTESTATI</b></td> </tr> <tr> <td colspan="11" style="text-align: center;"><b>DATI ANAGRAFICI</b></td> </tr> <tr> <td>N.</td> <td colspan="4"></td> <td colspan="4"></td> <td colspan="2"></td> </tr> <tr> <td>1</td> <td colspan="4">GIOVANNETTI Bibiana nata a MACERATA il 28/12/1951</td> <td colspan="4"></td> <td colspan="2">CODICE FISCALE</td> </tr> <tr> <td>2</td> <td colspan="4">GIOVANNETTI Claudia nata a MACERATA il 07/06/1939</td> <td colspan="4"></td> <td colspan="2">GVNBBS1T68E783D*</td> </tr> <tr> <td>3</td> <td colspan="4">GIOVANNETTI Donatella nata a MACERATA il 14/08/1941</td> <td colspan="4"></td> <td colspan="2">GVNCLD39H47E783Z*</td> </tr> <tr> <td>4</td> <td colspan="4">GIOVANNETTI Orietta nata a MACERATA il 07/04/1945</td> <td colspan="4"></td> <td colspan="2">GVNDTL41M54E783G*</td> </tr> <tr> <td>5</td> <td colspan="4">GIOVANNETTI Romeo nato a MACERATA il 06/05/1943</td> <td colspan="4"></td> <td colspan="2">GVNRTT45D47E783C*</td> </tr> <tr> <td colspan="11"><b>DATI DERIVANTI DA</b></td> </tr> <tr> <td colspan="11">DENUNZIA (NEI PASSAGGI PER CAUSA DI MORTE) del 14/07/2002 n. 2664. 2/2002 in atti dal 18/12/2002 (protocollo n. 217439) Registrazione: UJR Sede: MACERATA Volume 618 n. 1 del 20/11/2002 SUCCESSIONE</td> </tr> </table>											<b>INTESTATI</b>											<b>DATI ANAGRAFICI</b>											N.											1	GIOVANNETTI Bibiana nata a MACERATA il 28/12/1951								CODICE FISCALE		2	GIOVANNETTI Claudia nata a MACERATA il 07/06/1939								GVNBBS1T68E783D*		3	GIOVANNETTI Donatella nata a MACERATA il 14/08/1941								GVNCLD39H47E783Z*		4	GIOVANNETTI Orietta nata a MACERATA il 07/04/1945								GVNDTL41M54E783G*		5	GIOVANNETTI Romeo nato a MACERATA il 06/05/1943								GVNRTT45D47E783C*		<b>DATI DERIVANTI DA</b>											DENUNZIA (NEI PASSAGGI PER CAUSA DI MORTE) del 14/07/2002 n. 2664. 2/2002 in atti dal 18/12/2002 (protocollo n. 217439) Registrazione: UJR Sede: MACERATA Volume 618 n. 1 del 20/11/2002 SUCCESSIONE										
<b>INTESTATI</b>																																																																																																																								
<b>DATI ANAGRAFICI</b>																																																																																																																								
N.																																																																																																																								
1	GIOVANNETTI Bibiana nata a MACERATA il 28/12/1951								CODICE FISCALE																																																																																																															
2	GIOVANNETTI Claudia nata a MACERATA il 07/06/1939								GVNBBS1T68E783D*																																																																																																															
3	GIOVANNETTI Donatella nata a MACERATA il 14/08/1941								GVNCLD39H47E783Z*																																																																																																															
4	GIOVANNETTI Orietta nata a MACERATA il 07/04/1945								GVNDTL41M54E783G*																																																																																																															
5	GIOVANNETTI Romeo nato a MACERATA il 06/05/1943								GVNRTT45D47E783C*																																																																																																															
<b>DATI DERIVANTI DA</b>																																																																																																																								
DENUNZIA (NEI PASSAGGI PER CAUSA DI MORTE) del 14/07/2002 n. 2664. 2/2002 in atti dal 18/12/2002 (protocollo n. 217439) Registrazione: UJR Sede: MACERATA Volume 618 n. 1 del 20/11/2002 SUCCESSIONE																																																																																																																								

Unità immobiliari n. 1

Visura telematica esente per fini istituzionali

\* Codice Fiscale Validato in Anagrafe Tributaria



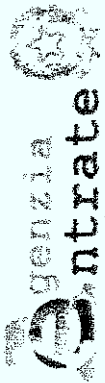

Ufficio Provinciale di Macerata - Territorio  
 Servizi Catastali

# Visura per immobile

Situazione degli atti informatizzati al 06/09/2013

Data: 06/09/2013 - Ora: 10.40.56

Visura n.: T62037 Pag: 1

Fine

<b>Dati della richiesta</b>	<b>Comune di MACERATA ( Codice: E783)</b>	
<b>Catasto Terreni</b>	<b>Provincia di MACERATA</b>	
<b>Area di enti urbani e promiscui</b>	<b>Foglio: 46 Particella: 50</b>	

N.	DATI IDENTIFICATIVI			DATI CLASSAMENTO			DATI DERIVANTI DA	
	Foglio	Particella	Sub	Porz	Qualità Classe	Superficie(m <sup>2</sup> ) ha are ca		Deduz
1	46	50		-	ENTE URBANO	04 80		Agrario
Notifica				Partita			1	Impianto meccanografico del 06/08/1976

Unità immobiliari n. 1

Visura telematica esente per fini istituzionali

# Elenco Immobili

Situazione degli atti informatizzati al 05/09/2013

Data: 06/09/2013 - Ora: 10:42:55  
Visura N.: T63043

Pag. 1 - Fine

## Dati della richiesta

Catasto: FABBRICATI  
Comune: MACERATA (E783) (MC)  
Foglio: 46  
Particella: 50

Elenco Unità Immobiliari Individuate											
N.	Foglio	Particella	Sub	Z.C.	Categoria	Classe	Consistenza	Partita	Rendita(Euro)	Rendita(Life)	Indirizzo
1	46	50	1	1				C			Piano T
2	46	50	2	1				C			Piano 1 - 3
3	46	50	3	1	C/6	8	395 mq	1341	1.203,60	2.330.500	PIAZZA GIUSEPPE GARIBALDI, Piano S1
4	46	50	5	1	A/3	2	10,5 vani	1341	786,31	1.522.500	PIAZZA GIUSEPPE GARIBALDI, SNC Piano 1-2
5	46	50	6	1	D/8			1341	3.448,83	6.674.000	PIAZZA GIUSEPPE GARIBALDI, SNC Piano T

Unità immobiliari n. 5

Visura telematica esente per fini istituzionali

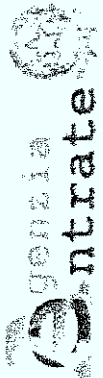

Ufficio Provinciale di Macerata - Territorio  
Servizi Catastali

Data: 06/09/2013 - Ora: 10.53.58  
Visura n.: T68879 Pag: 1

# Visura per immobile

## Situazione degli atti informatizzati al 06/09/2013

Fine

<b>Dati della richiesta</b>	<b>Comune di MACERATA ( Codice: E783)</b>	
<b>Catasto Fabbricati</b>	<b>Provincia di MACERATA</b>	
	<b>Foglio: 46 Particella: 50 Sub.: 1</b>	

### Unità immobiliare soppressa

N.	DATI IDENTIFICATIVI				DATI DI CLASSAMENTO				DATI DERIVANTI DA		
	Sezione Urbana	Foglio	Particella	Sub	Zona Cens.	Micro Zona	Categoria	Classe		Consistenza	Rendita
1		46	50	1	1						VARIAZIONE DELLA DESTINAZIONE del 02/05/1987 n. B331/1987 in atti dal 17/01/1990 DIVISIONE CAMBIO DI DESTINAZIO

La soppressione ha originato e/o variato i seguenti immobili:

- foglio 46 particella 50 sub. 2
- foglio 46 particella 50 sub. 5
- foglio 46 particella 50 sub. 6

Unità immobiliari n. 1

Visura telematica esente per fini istituzionali

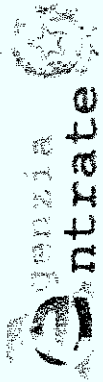

Ufficio Provinciale di Macerata - Territorio  
Servizi Catastali

# Visura per immobile

## Situazione degli atti informatizzati al 06/09/2013

Data: 06/09/2013 - Ora: 10.54.56  
Visura n.: T69364 Pag: 1

<b>Dati della richiesta</b>	<b>Comune di MACERATA ( Codice: E783)</b>		
<b>Catasto Fabbricati</b>	<b>Provincia di MACERATA</b>		
	<b>Foglio: 46 Particella: 50 Sub.: 2</b>		

**Unità immobiliare soppressa**

N.	DATI IDENTIFICATIVI				DATI DI CLASSAMENTO				DATI DERIVANTI DA		
	Sezione Urbana	Foglio	Particella	Sub	Zona Cens.	Micro Zona	Categoria	Classe		Consistenza	Rendita
1		46	50	2	1						VARIAZIONE DELLA DESTINAZIONE del 02/05/1987 n. B331/1987 in atti dal 17/01/1990 DIVISIONE CAMBIO DI DESTINAZIO

La soppressione ha originato e/o variato i seguenti immobili:

- foglio 46 particella 50 sub. 1
- foglio 46 particella 50 sub. 5
- foglio 46 particella 50 sub. 6

Unità immobiliari n. 1

Visura telematica esente per fini istituzionali

**Visura per soggetto  
limitata ad un comune  
Situazione degli atti informatizzati al 06/09/2013**

**2. Unità Immobiliari site nel Comune di MACERATA (Codice E783) - Catasto dei Fabbricati**

N.	DATI IDENTIFICATIVI					DATI DI CLASSAMENTO				ALTRE INFORMAZIONI		
	Sezione Urbana	Foglio	Particella	Sub	Zona Cens.	Micro Zona	Categoria	Classe	Consistenza	Rendita	Indirizzo Dati derivanti da	Dati ulteriori
1		46	50	3	1		C/6	8	395 m <sup>2</sup>	Euro 1.203,60 L. 2.330,500	PIAZZA GIUSEPPE GARIBALDI piano: S1; Impianto meccanografico del 30/06/1987	
2		46	50	5	1		A/3	2	10,5 vani	Euro 786,31	PIAZZA GIUSEPPE GARIBALDI SNC piano: 1 -2; VARIAZIONE NEL CLASSAMENTO del 07/07/2009 n. 24353 .1/2009 in atti dal 07/07/2009 (protocollo n. MC0134435)	Annotazione
3		46	50	6	1		D/8			Euro 3.446,83 L. 6.674,000	PIAZZA GIUSEPPE GARIBALDI SNC piano: T; CLASSAMENTO del 30/12/1997 n. A4009 .1/1997 in atti dal 30/12/1997 RETTIFICA CLASSAMENTO DOCCA	Annotazione

**Immobile 2: Annotazione:** classamento e rendita non rettificati entro dodici mesi dalla data di iscrizione in atti della dichiarazione (d.m. 701/94)

**Immobile 3: Annotazione:** da verificare

**Totale: vani 10,5 m<sup>2</sup> 395 Rendita: Euro 5.436,74**

**Intestazione degli immobili indicati al n. 2**

N.	DATI ANAGRAFICI	CODICE FISCALE	DIRITTI E ONERI REALI
1	GIOVANNETTI Bibiana nata a MACERATA il 28/12/1951	GYNBBS11G8E783D*	(1) Proprieta' per 1/5
2	GIOVANNETTI Claudia nata a MACERATA il 07/06/1939	GVNCLD39H47E783Z*	(1) Proprieta' per 1/5
3	GIOVANNETTI Donatella nata a MACERATA il 14/08/1941	GVNDIL41M54E783G*	(1) Proprieta' per 1/5
4	GIOVANNETTI Orietta nata a MACERATA il 07/04/1945	GVNRTT45D47E783C*	(1) Proprieta' per 1/5
5	GIOVANNETTI Romeo nato a MACERATA il 06/05/1943	GVNRM043E06E783V*	(1) Proprieta' per 1/5
DATI DERIVANTI DA RETTIFICA DI INTESTAZIONE ALL'ATTUALITA' del 14/07/2002 n. 77697 .1/2003 in atti dal 27/05/2003 (protocollo n. 77715) Registrazione: Sede: RETT . INTEST . COME DA N. V. 217439/2002			

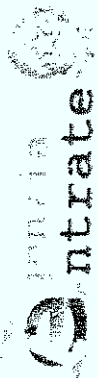

Ufficio Provinciale di Macerata - Territorio  
 Servizi Catastali

Data: 06/09/2013 - Ora: 11.02.13  
 Fine  
 Visura n.: T73086 Pag: 1

# Visura per immobile

## Situazione degli atti informatizzati al 06/09/2013

**Dati della richiesta** Comune di MACERATA ( Codice: E783)  
 Provincia di MACERATA  
**Catasto Terreni** Foglio: 46 Particella: 51  
**Area di enti urbani e promiscui**

N.	DATI IDENTIFICATIVI			DATI CLASSAMENTO				DATI DERIVANTI DA	
	Foglio	Particella	Sub	Porz	Qualità Classe	Superficie(m²)	Deduz		Reddito
1	46	51		-	ENTE URBANO	ha are ca 02 20		Dominicale Agtario	Impianto meccanografico del 06/08/1976
Notifica				Partita		1			

Unità immobiliari n. 1

Visura telematica esente per fini istituzionali

# Elenco Immobili

## Situazione degli atti informatizzati al 05/09/2013

**Dati della richiesta**

Catasto: FABBRICATI  
 Comune: MACERATA (E783) (MC)  
 Foglio: 46  
 Particella: 51

Elenco Unità Immobiliari Individuate											
N.	Foglio	Particella	Sub	Z.C.	Categoria	Classe	Consistenza	Partita	Rendita (Euro)	Rendita (Lire)	Indirizzo
1	46	51	1	1	C/1	2	120 mq	12304	1.505,99	2.916.000	PIAZZA GIUSEPPE GARIBALDI, Piano T
2	46	51	2					C			
3	46	51	3					C			
4	46	51	4	1	A/2	2	3 vani	12304	278,89	540.000	PIAZZA GIUSEPPE GARIBALDI, Piano 3
5	46	51	5					C			
6	46	51	6					C			
7	46	51	7					C			
8	46	51	8	1	A/2	2	6,5 vani	12304	604,25	1.170.000	PIAZZA GIUSEPPE GARIBALDI, 15 Piano 1
9	46	51	9	1	C/1	2	85 mq	12304	1.086,74	2.085.500	PIAZZA GIUSEPPE GARIBALDI, 17 Piano S1
10	46	51	10	1	A/2	2	6 vani		557,77	1.080.000	PIAZZA GIUSEPPE GARIBALDI, 15 Piano 2

Unità immobiliari n. 10

Visura telematica esente per fini istituzionali

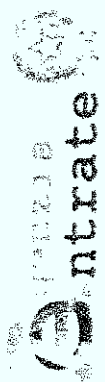

Ufficio Provinciale di Macerata - Territorio  
Servizi Catastali

Data: 06/09/2013 - Ora: 11.15.01  
Visura n.: T79473 Pag: 1

# Visura per immobile

## Situazione degli atti informatizzati al 06/09/2013

<b>Dati della richiesta</b>	Comune di MACERATA ( Codice: E783)		
<b>Catasto Fabbricati</b>	Provincia di MACERATA		
<b>Unità immobiliare</b>	Foglio: 46 Particella: 51 Sub.: 1		

N.	DATI IDENTIFICATIVI				DATI DI CLASSAMENTO				DATI DERIVANTI DA		
	Sezione Urbana	Foglio	Particella	Sub	Zona Cens.	Micro Zona	Categoria	Classe		Consistenza	Rendita
1		46	51	1	1		C/1	2	120 m <sup>2</sup>	Euro 1.505,99 L. 2.916.000	Impianto meccanografico del 30/06/1987
Indirizzo Notifica											
PIAZZA GIUSEPPE GARIBALDI piano: T;											
Partita 12304 Mod.58											

### INTESTATO

N.	DATI ANAGRAFICI		DATI FISCALI	
1	SADOL CHIMICA S.R.L. con sede in MACERATA		CODICE FISCALE 00828000430*	
<b>DATI DERIVANTI DA</b>				
ISTRUMENTO (ATTO PUBBLICO) del 11/07/1990 Voltura n. 4026A. 1/1990 in atti dal 07/05/1992 Repertorio n.: 6408S Rogante: MARCHESINI NICOLA Sede: MACERATA			Registrazione: n: 1958 del 25/07/1990	

Unità immobiliari n. 1

Visura telematica esente per fini istituzionali

\* Codice Fiscale Validato in Anagrafe Tributaria



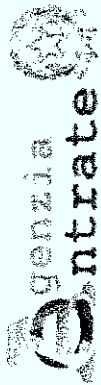

Ufficio Provinciale di Macerata - Territorio  
Servizi Catastali

Data: 06/09/2013 - Ora: 11.16.06  
Visura n.: T80065 Pag: 1

# Visura per immobile

## Situazione degli atti informatizzati al 06/09/2013

Fine

Dati della richiesta	Comune di MACERATA ( Codice: E783)	
Catasto Fabbricati	Provincia di MACERATA	
	Foglio: 46 Particella: 51 Sub.: 2	

### Unità immobiliare soppressa

N.	DATI IDENTIFICATIVI				DATI DI CLASSAMENTO				DATI DERIVANTI DA		
	Sezione Urbana	Foglio	Particella	Sub	Zona Cens.	Micro Zona	Categoria	Classe		Consistenza	Rendita
1		46	51	2							VARIAZIONE del 28/06/1990 n. 1364/1990 in atti dal 07/05/1992 VAR DEST , VAR DEST ,

La soppressione ha originato e/o variato i seguenti immobili:

- foglio 46 particella 51 sub. 5
- foglio 46 particella 51 sub. 6
- foglio 46 particella 51 sub. 7

Unità immobiliari n. 1

Visura telematica esente per fini istituzionali

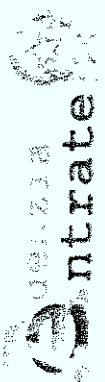

Ufficio Provinciale di Macerata - Territorio  
Servizi Catastali

Data: 06/09/2013 - Ora: 11.17.10  
Visura n.: T80631 Pag: 1

# Visura per immobile

## Situazione degli atti informatizzati al 06/09/2013

<b>Dati della richiesta</b>	<b>Comune di MACERATA ( Codice: E783)</b>		
<b>Catasto Fabbricati</b>	<b>Provincia di MACERATA</b>		
<b>Unità immobiliare soppressa</b>	<b>Foglio: 46 Particella: 51 Sub.: 3</b>		

N.	DATI IDENTIFICATIVI				DATI DI CLASSAMENTO				DATI DERIVANTI DA		
	Sezione Urbana	Foglio	Particella	Sub	Zona Cens.	Micro Zona	Categoria	Classe		Consistenza	Rendita
1		46	51	3							VARIAZIONE DELLA DESTINAZIONE del 24/04/2008 n. 4602.1/2008 in atti del 24/04/2008 (protocollo n. MC0066401) UFFICIO -ABILIAZIONE

La soppressione ha originato e/o variato i seguenti immobili:

- foglio 46 particella 51 sub. 10
- Unità immobiliari n. 1

Visura telematica esente per fini istituzionali

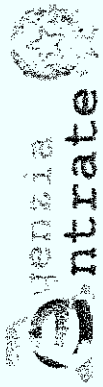

**Entrate**

Ufficio Provinciale di Macerata - Territorio  
Servizi Catastali

# Visura per soggetto limitata ad un comune

Situazione degli atti informatizzati al 06/09/2013

Data: 06/09/2013 - Ora: 11.18.43

Visura n.: T81418 Pag: 1

Segue

<b>Dati della richiesta</b>	<b>CICCONI MARIA</b> Fabbricati siti nel comune di MACERATA ( Codice: E783) Provincia di MACERATA
<b>Soggetto individuato</b>	<b>CICCONI MARIA</b> nata a CESSAPALOMBO il 07/11/1934 C.F.: CCCMRA34S47C582A

## 1. Unità Immobiliari site nel Comune di MACERATA(Codice E783) - Catasto dei Fabbricati

N.	DATI IDENTIFICATIVI				DATI DI CLASSAMENTO				ALTRE INFORMAZIONI			
	Sezione Urbana	Foglio	Particella	Sub	Zona	Micro Zona	Categoria	Classe	Consistenza	Rendita	Indirizzo	Dati ulteriori
1		46	51	4	1		A/2	2	3 vani	Euro 278,89 L. 540.000	PIAZZA GIUSEPPE GARIBALDI piano: 3; Impianto meccanografico del 30/06/1987	

## Intestazione degli immobili indicati al n. 1

N.	DATI ANAGRAFICI	CODICE FISCALE	DIRITTI E ONERI REALI
1	CICCONI Maria nata a CESSAPALOMBO il 07/11/1934	CCCMRA34S47C582A*	(1) Proprieta' in regime di comunione dei beni
2	VECCHIONI Talindo nato a LORO PICENO il 17/01/1926	VCCTND26A17E694W*	(1) Proprieta' in regime di comunione dei beni
DATI DERIVANTI DA Impianto meccanografico del 30/06/1987			

\* Codice Fiscale Validato in Anagrafe Tributaria

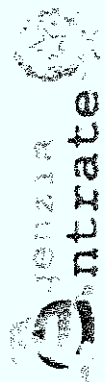

Ufficio Provinciale di Macerata - Territorio  
Servizi Catastali

Data: 06/09/2013 - Ora: 11.20.53  
Visura n.: T82469 Pag: 1

# Visura per immobile

## Situazione degli atti informatizzati al 06/09/2013

<b>Dati della richiesta</b>	<b>Comune di MACERATA ( Codice: E783)</b> <b>Provincia di MACERATA</b> <b>Foglio: 46 Particella: 51 Sub.: 5</b>
<b>Catasto Fabbricati</b>	
<b>Unità immobiliare soppressa</b>	

N.	DATI IDENTIFICATIVI				DATI DI CLASSAMENTO				DATI DERIVANTI DA		
	Sezione	Foglio	Particella	Sub	Zona Cens.	Micro Zona	Categoria	Classe		Consistenza	Rendita
1	Urbana	46	51	5							
La soppressione ha originato e/o variato i seguenti immobili: - foglio 46 particella 51 sub. 2 - foglio 46 particella 51 sub. 6 - foglio 46 particella 51 sub. 7 Unità immobiliari n. 1											
VARIAZIONE del 28/06/1990 n. 1364/1990 in atti dal 07/05/1992 VAR DEST , VAR DEST ,											

Visura telematica esente per fini istituzionali



Ufficio Provinciale di Macerata - Territorio  
Servizi Catastali

Data: 06/09/2013 - Ora: 11.22.00  
Visura n.: T83032 Pag: 1

# Visura per immobile

## Situazione degli atti informatizzati al 06/09/2013

Fine

Dati della richiesta	Comune di MACERATA ( Codice: E783)	
Catasto Fabbricati	Provincia di MACERATA	
Unità immobiliare soppressa	Foglio: 46 Particella: 51 Sub.: 6	

N.	DATI IDENTIFICATIVI				DATI DI CLASSAMENTO				DATI DERIVANTI DA
	Sezione Urbana	Foglio	Particella	Sub	Classe	Categoria	Micro Zona	Consistenza	
1		46	51	6					

La soppressione ha originato e/o variato i seguenti immobili:

- foglio 46 particella 51 sub. 7
- foglio 46 particella 51 sub. 8
- foglio 46 particella 51 sub. 9

Unità immobiliari n. 1

Visura telematica esente per fini istituzionali

VARIAZIONE del 28/05/1993 n. B1619 .1/1993 in atti dal  
16/12/1993 FRAZ. FUS .AMPL. MODIFICHE INTERNE  
CAMBIO DESTINAZIONE

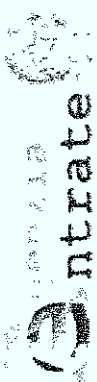

**Entrate**

Ufficio Provinciale di Macerata - Territorio  
Servizi Catastali

Data: 06/09/2013 - Ora: 11.23.01  
Visura n.: T83547 Pag: 1

# Visura per immobile

## Situazione degli atti informatizzati al 06/09/2013

<b>Dati della richiesta</b>	<b>Comune di MACERATA ( Codice: E783)</b>
<b>Catasto Fabbricati</b>	<b>Provincia di MACERATA</b> <b>Foglio: 46 Particella: 51 Sub.: 7</b>

### Unità immobiliare soppressa

N.	DATI IDENTIFICATIVI				DATI DI CLASSAMENTO				DATI DERIVANTI DA		
	Sezione Urbana	Foglio	Particella	Sub	Zona Cens.	Micro Zona	Categoria	Classe		Consistenza	Rendita
1		46	51	7							VARIAZIONE del 28/05/1993 n. B1619 .1/1993 in atti dal 16/12/1993 FRAZ . FUS .AMPL . MODIFICHE INTERNE CAMBIO DESTINAZIONE

La soppressione ha originato e/o variato i seguenti immobili:

- foglio 46 particella 51 sub. 6
- foglio 46 particella 51 sub. 8
- foglio 46 particella 51 sub. 9

Unità immobiliari n. 1

Visura telematica esente per fini istituzionali

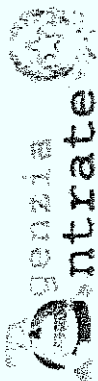

# Visura per soggetto limitata ad un comune

Data: 06/09/2013 - Ora: 11.24.01

Fine

Visura n.: T84107 Pag: 1

Ufficio Provinciale di Macerata - Territorio  
Servizi Catastali

Situazione degli atti informatizzati al 06/09/2013

<b>Dati della richiesta</b>	<b>VECCHIONI GIAMMARIA</b>
<b>Soggetto individuato</b>	Fabbricati siti nel comune di MACERATA ( Codice: E783) Provincia di MACERATA VECCHIONI GIAMMARIA nata a MACERATA il 30/04/1968 C.F.: VCCGMR68D70E783C

## 1. Unità Immobiliari site nel Comune di MACERATA(Codice E783) - Catasto dei Fabbricati

N.	DATI IDENTIFICATIVI				DATI DI CLASSAMENTO				ALTRE INFORMAZIONI				
	Sezione Urbana	Foglio	Particella	Sub	Zona Cens.	Zona	Micro Zona	Categoria	Classe	Consistenza	Rendita	Indirizzo	Dati ulteriori
1		46	51	8	1			A/2	2	6,5 vani	Euro 604,25 L. 1.170.000	PIAZZA GIUSEPPE GARIBALDI n. 15 piano: 1; CLASSAMENTO del 28/05/1995 n. 1619 .1/1997 in atti dal 20/10/1997	Notifica

Immobile 1: Notifica: 7887/1997

## Intestazione degli immobili indicati al n. 1

N.	DATI ANAGRAFICI	CODICE FISCALE	DIRITTI E ONERI REALI
1	VECCHIONI Giammaria nata a MACERATA il 30/04/1968 ISTRUMENTO (ATTO PUBBLICO) del 16/05/2007 Nota presentata con Modello Unico n. 5023 .1/2007 in atti dal 21/05/2007 Repertorio n. : 84324 Rogante: GIANFERRO PACIFICO Sede: MACERATA Registrazione: Sede: COMPRAVENDITA (Passaggi intermedi da esaminare)	VCCGMR68D70E783C	(1) Proprietà per 1/1

Unità immobiliari n. 1

Visura telematica esente per fini istituzionali

# Visura per immobile

## Situazione degli atti informatizzati al 06/09/2013

<b>Dati della richiesta</b>	<b>Comune di MACERATA ( Codice: E783)</b>
<b>Catasto Fabbricati</b>	<b>Provincia di MACERATA</b>
<b>Unità immobiliare</b>	<b>Foglio: 46 Particella: 51 Sub.: 9</b>

N.	DATI IDENTIFICATIVI				DATI DI CLASSAMENTO				DATI DERIVANTI DA			
	Sezione Urbana	Foglio	Particella	Sub	Zona Cens.	Zona	Micro Zona	Categoria		Classe	Consistenza	Rendita
1		46	51	9	1			C/1	2	85 m <sup>2</sup>	Euro 1.066,74 L. 2.065.500	CLASSAMENTO del 28/05/1995 n. 1619 .1/1997 in atti dal 20/10/1997
Indirizzo: 7887/1997												
Notifica: 7887/1997												
<b>INTESTATI</b>												
PIAZZA GIUSEPPE GARIBALDI n. 17 piano: S.I;												
<b>Partita</b>												
12304												
<b>Mod.58</b>												

N.	DATI ANAGRAFICI		CODICE FISCALE		DIRITTI E ONERI REALI
	CICCONI Maria nata a CESSAPALOMBO il 07/11/1934	VECCHIONI Talindo nato a LORO PICENO il 17/01/1926	CCCMRA34S47C582A*	VCCTND26A17E694W*	
1					(1) Proprieta' in regime di comunione dei beni
2					(1) Proprieta' in regime di comunione dei beni

Unità immobiliari n. 1

Visura telematica esente per fini istituzionali



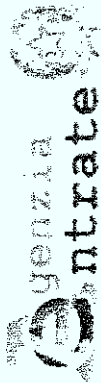

Ufficio Provinciale di Macerata - Territorio  
Servizi Catastali

Data: 06/09/2013 - Ora: 11.27.46  
Visura n.: T86107 Pag. 1

# Visura per immobile

## Situazione degli atti informatizzati al 06/09/2013

<b>Dati della richiesta</b>	Comune di MACERATA ( Codice: E783)
<b>Catasto Fabbricati</b>	Provincia di MACERATA
<b>Unità immobiliare</b>	Foglio: 46 Particella: 51 Sub.: 10

N.	DATI IDENTIFICATIVI				DATI DI CLASSAMENTO				DATI DERIVANTI DA		
	Sezione Urbana	Foglio	Particella	Sub	Zona Cens.	Micro Zona	Categoria	Classe		Consistenza	Rendita
1	Urbana	46	51	10	1		A/2	2	6 vadi	Euro 557,77	VARIAZIONE NEL CLASSAMENTO del 06/10/2010 n. 14575 .1/2010 in atti dal 06/10/2010 (protocollo n. MC0136064) VARIAZIONE DI CLASSAMENTO
<b>Indirizzo</b> PIAZZA GIUSEPPE GARIBALDI n. 15 piano: 2;											
Notifica effettuata con prot. n. MC0098897/2011 del 11/04/11											
Annotazioni classamento e/o rendita rettificati con procedura di classamento automatico (D.M. 701/94)											
<b>INTESTATO</b>											
Mod.58											

<b>Dati Anagrafici</b>	DIRITTI E ONERI REALI	
N. 1	SIGALA Eleni Christina nata a RIMINI il 16/06/1976	CODICE FISCALE SGLLCH76H56H294F*
<b>DATI DERIVANTI DA</b>		(1) Proprieta' per 1/1
ISTRUMENTO (ATTO PUBBLICO) del 30/05/2008 Nota presentata con Modello Unico n. 6577 .1/2008 in atti dal 26/06/2008 Repertorio n. : 132606 Rogante: BELOGI GIUSEPPE		
Sede: MACERATA Registrazione: Sede: COMPRAVENDITA		

Unità immobiliari n. 1

Visura telematica esente per fini istituzionali

**Dati della richiesta**  
 Comune di MACERATA (Codice: E783)  
 Provincia di MACERATA

**Catasto Terreni**  
 Foglio: 46 Particella: 214

**Area di enti urbani e promiscui dal 08/05/2007**

N.	DATI IDENTIFICATIVI			DATI CLASSAMENTO				DATI DERIVANTI DA	
	Foglio	Particella	Sub	Porz	Qualità Classe	Superficie(m <sup>2</sup> ) ha are ca	Deduz		Reddito
1	46	214			ENTE URBANO	01 20		Agrario	VARIAZIONE IDENTIFICATIVI PER ALLINEAMENTO MAPPE del 08/05/2007 n. 42349 .1/2007 in atti dal 08/05/2007 (protocollo n. MC0142603)
Notifica				Partita				I	

L'intestazione alla data della richiesta deriva dai seguenti atti:

**Situazione degli intestati dal 27/12/1978**

N.	DATI ANAGRAFICI		CODICE FISCALE	DIRITTI E ONERI REALI
	CICCONI VECCHIONI Maria nata a CESSAPALOMBO il 07/11/1934	VECCHIONI Talindo nato a LORO PICENO il 17/01/1926		
1	ISTRUMENTO (ATTO PUBBLICO) del 27/12/1978 Voltura n. 2980 in atti dal 31/05/1984 Repertorio n. 57905 Rogante: CARDARELLI A Sede: MACERATA Registrazione: UR		CCCMRA34S47C58ZA *	(1) Proprieta' per 1/2 fino al 08/05/2007
2	Sede: MACERATA n. 255 del 08/01/1979		VCCTND26A17E694W*	(1) Proprieta' per 1/2 fino al 08/05/2007
<b>DATI DERIVANTI DA</b>				

Unità immobiliari n. 1

Visura telematica esente per fini istituzionali

\* Codice Fiscale Validato in Anagrafe Tributaria

**Dati della richiesta**

Catasto: FABBRICATI  
Comune: MACERATA (E783) (MC)  
Foglio: 46  
Particella: 214

Elenco Unità Immobiliari Individuate											
N.	Foglio	Particella	Sub	Z.C.	Categoria	Classe	Consistenza	Partita	Rendita(Euro)	Rendita(Lire)	Indirizzo
1	46	214						A			VIA GIUSEPPE GARIBALDI, Piano

Unità Immobiliari n. 1

Visura telematica esente per fini istituzionali

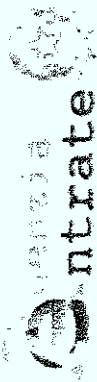

Ufficio Provinciale di Macerata - Territorio  
 Servizi Catastali

Data: 06/09/2013 - Ora: 11.31.54  
 Visura n.: T88238 Pag: 1

# Visura per immobile

## Situazione degli atti informatizzati al 06/09/2013

Fine

<b>Dati della richiesta</b>	<b>Comune di MACERATA (Codice: E783)</b>	
<b>Catasto Fabbricati</b>	<b>Provincia di MACERATA</b>	
	<b>Foglio: 46 Particella: 214</b>	

**Bene comune non censibile**

N.	DATI IDENTIFICATIVI				DATI DI CLASSAMENTO				DATI DERIVANTI DA		
	Sezione Urbana	Foglio	Particella	Sub	Zona Cens.	Micro Zona	Categoria	Classe		Consistenza	Rendita
1		46	214								
<b>Indirizzo</b> VIA GIUSEPPE GARIBALDI; <b>Annotazioni</b> corte c.a tutti sub.f.46 p.lla 51											

COSTITUZIONE del 18/05/1979 n. 550 .1/1979 in atti dal 16/12/1993 COST. DI CORTE COMUNE OMESSA DAL MECC.

Unità immobiliari n. 1

Visura telematica esente per fini istituzionali

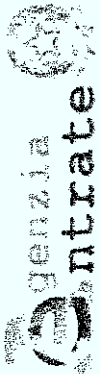

Ufficio Provinciale di Macerata - Territorio  
Servizi Catastali

# Visura per immobile

## Situazione degli atti informatizzati al 06/09/2013

Data: 06/09/2013 - Ora: 11.41.50

Fine

Visura n.: T93357 Pag: 1

<b>Dati della richiesta</b>	Comune di MACERATA ( Codice: E783)	
<b>Catasto Terreni</b>	Provincia di MACERATA	
	Foglio: 46 Particella: 241	

### Immobile

N.	DATI IDENTIFICATIVI			DATI CLASSAMENTO				DATI DERIVANTIDA	
	Foglio	Particella	Sub	Porz	Qualità Classe	Superficie(m <sup>2</sup> ) ha are ca	Deduz		Reddito
1	46	241		-	ORTO IRRIG 2	71 20			
Notifica				Partita					

### INTESTATO

N.	DATI ANAGRAFICI		CODICE FISCALE	
1	COMUNE DI MACERATA, con sede in MACERATA		80001650433	
DATI DERIVANTI DA				
ISTRUMENTO (ATTO PUBBLICO) del 15/07/1997 Voltura n. 2514 - I/1997 in atti dal 05/06/2001 (protocollo n. 91720) Repertorio n. : 21640 Rogante: SEGR. COMUNALE Sede: MACERATA.Registrazione: UR Sede: MACERATA nr. 1858 del 21/07/1997 CESSIONE VOLONTARIA				

Unità immobiliari n. 1

Visura telematica esente per fini istituzionali

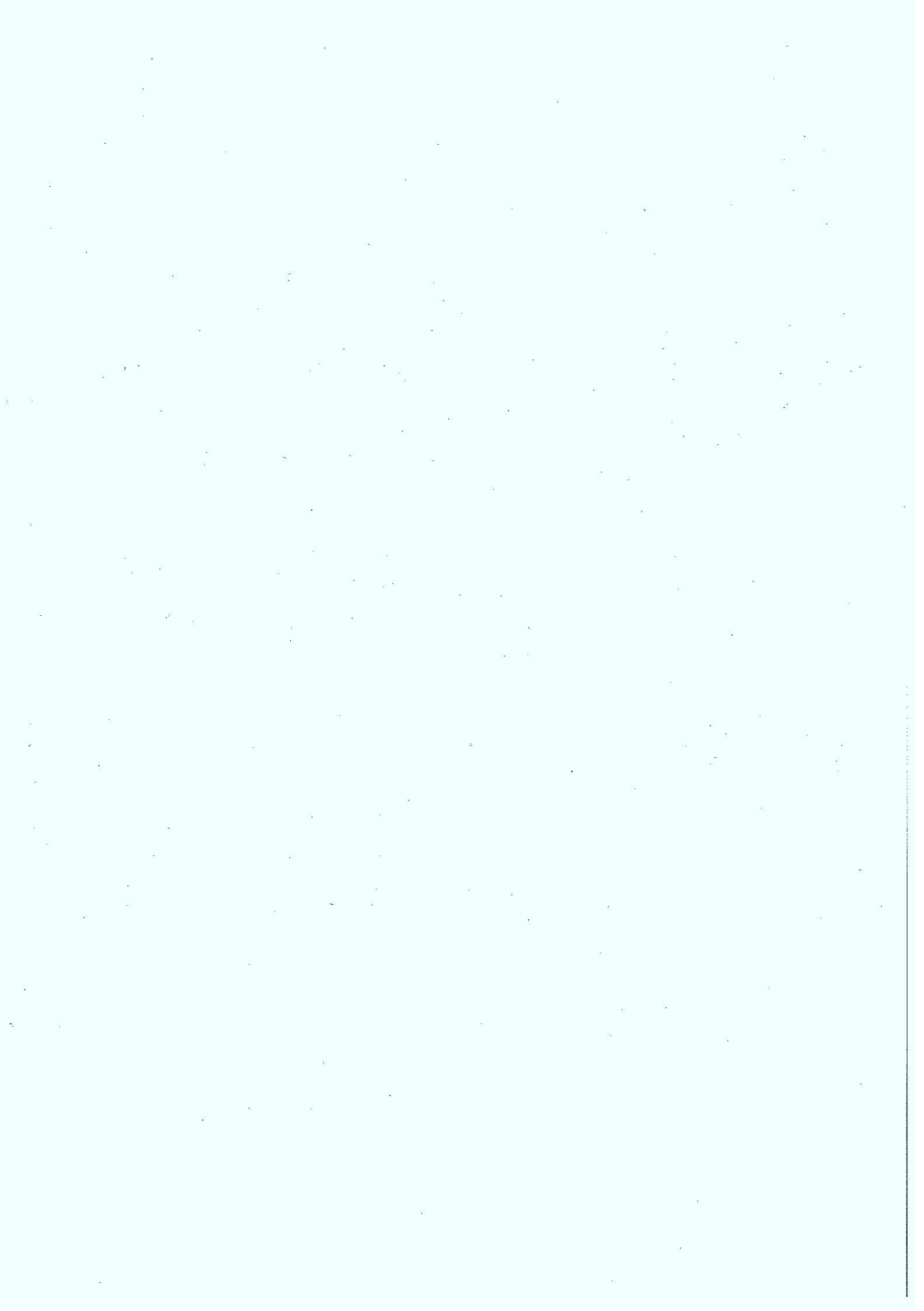

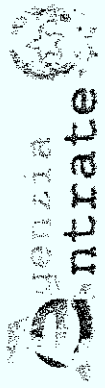

# Visura per soggetto

Ufficio Provinciale di Macerata - Territorio  
Servizi Catastali

limitata ad un comune

Situazione degli atti informatizzati al 06/09/2013

Data: 06/09/2013 - Ora: 10.58.28

Segue

Visura n.: T71192 Pag: 2

## 2. Unità Immobiliari site nel Comune di MACERATA(Codice E783) - Catasto del Fabbricati

N.	DATI IDENTIFICATIVI				DATI DI CLASSAMENTO				ALTRE INFORMAZIONI			
	Sezione Urbana	Foglio	Particella	Sub	Zona Cens.	Micro Zona	Categoria	Classe	Consistenza	Rendita	Indirizzo	Dati ulteriori
1		46	50	3	1		C/6	8	395 m <sup>2</sup>	Euro 1.203,60 L. 2.330.500	PIAZZA GIUSEPPE GARIBALDI piano: S1; Impianto meccanografico del 30/06/1987	
2		46	50	5	1		A/3	2	10,5 vani	Euro 786,31	PIAZZA GIUSEPPE GARIBALDI SNC piano: 1 -2; VARIAZIONE NEL CLASSAMENTO del 07/07/2009 n. 24353 .1/2009 in atti dal 07/07/2009 (protocollo n. MC0134435) VARIAZIONE DI CLASSAMENTO	Annotazione
3		46	50	6	1		D/8			Euro 3.446,83 L. 6.674.000	PIAZZA GIUSEPPE GARIBALDI SNC piano: T; CLASSAMENTO del 30/12/1997 n. A4009 .1/1997 in atti dal 30/12/1997 RETTIFICA CLASSAMENTO DOCFA	Annotazione

**Immobile 2: Annotazione:** classamento e rendita non rettificati entro dodici mesi dalla data di iscrizione in atti della dichiarazione (d.m. 701/94)

**Immobile 3: Annotazione:** da verificare

**Totale: vani 10,5 m<sup>2</sup> 395 Rendita: Euro 5.436,74**

### Intestazione degli immobili indicati al n. 2

N.	DATI ANAGRAFICI	CODICE FISCALE	DIRITTI E ONERI REALI
1	GIOVANNETTI Bibiana nata a MACERATA il 28/12/1951	GVNBBN51T68E783D*	(1) Proprieta' per 1/5
2	GIOVANNETTI Claudia nata a MACERATA il 07/06/1939	GVNCLD39H47E783Z*	(1) Proprieta' per 1/5
3	GIOVANNETTI Donatella nata a MACERATA il 14/08/1941	GVNDTL4JM54E783C*	(1) Proprieta' per 1/5
4	GIOVANNETTI Orietta nata a MACERATA il 07/04/1945	GVNRTI45D47E783C*	(1) Proprieta' per 1/5
5	GIOVANNETTI Romeo nato a MACERATA il 06/05/1943	GVNRRMO43E06E783V*	(1) Proprieta' per 1/5
DATI DERIVANTI DA		RETTIFICA DI INTESTAZIONE ALL'ATTUALITA' del 14/07/2002 n. 77697 .1/2003 in atti dal 27/05/2003 (protocollo n. 77715) Registrazione: Sede: RETT .INTEST .COME DA N. V. 217439/2002	

\* Codice Fiscale Validato in Anagrafe Tributaria

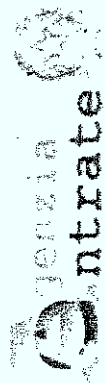

**Elenco Immobili**  
**Situazione degli atti informatizzati al 05/09/2013**

Data: 06/09/2013 - Ora: 11:06:46  
Visura N.: T75406

Pag. 1 - Fine

**Dati della richiesta**

Catasto: FABBRICATI  
Comune: MACERATA (E783) (MC)  
Foglio: 46  
Particella: 51

Elenco Unità Immobiliari Individuate											
N.	Foglio	Particella	Sub	Z.C.	Categoria	Classe	Consistenza	Partita	Rendita (Euro)	Rendita (Lire)	Indirizzo
1	46	51	1	1	C/1	2	120 mq	12304	1.505,99	2.916.000	PIAZZA GIUSEPPE GARIBALDI, Piano T
2	46	51	2					C			
3	46	51	3					C			
4	46	51	4	1	A/2	2	3 vani	12304	278,89	540.000	PIAZZA GIUSEPPE GARIBALDI, Piano 3
5	46	51	5					C			
6	46	51	6					C			
7	46	51	7					C			
8	46	51	8	1	A/2	2	6,5 vani	12304	604,25	1.170.000	PIAZZA GIUSEPPE GARIBALDI, 15 Piano 1
9	46	51	9	1	C/1	2	85 mq	12304	1.066,74	2.065.500	PIAZZA GIUSEPPE GARIBALDI, 17 Piano S1
10	46	51	10	1	A/2	2	6 vani		557,77	1.080.000	PIAZZA GIUSEPPE GARIBALDI, 15 Piano 2

Unità immobiliari n. 10

Visura telematica esente per fini istituzionali



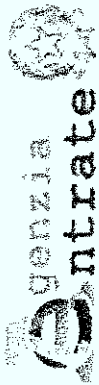

Ufficio Provinciale di Macerata - Territorio  
Servizi Catastali

Data: 06/09/2013 - Ora: 11.16.06  
Visura n.: T80065 Pag: 1

Fine

# Visura per immobile

## Situazione degli atti informatizzati al 06/09/2013

<b>Dati della richiesta</b>	<b>Comune di MACERATA ( Codice: E783)</b>	
<b>Catasto Fabbricati</b>	<b>Provincia di MACERATA</b>	
	<b>Foglio: 46 Particella: 51 Sub.: 2</b>	

Unità immobiliare soppressa

N.	DATI IDENTIFICATIVI				DATI DI CLASSAMENTO				DATI DERIVANTI DA		
	Sezione Urbana	Foglio	Particella	Sub	Zona Cens.	Micro Zona	Categoria	Classe		Consistenza	Rendita
1		46	51	2							VARIAZIONE del 28/06/1990 n. 1364/1990 in atti dal 07/05/1992 VAR DEST , VAR DEST ,

La soppressione ha originato e/o variato i seguenti immobili:

- foglio 46 particella 51 sub. 5
- foglio 46 particella 51 sub. 6
- foglio 46 particella 51 sub. 7

Unità immobiliari n. 1

Visura telematica esente per fini istituzionali

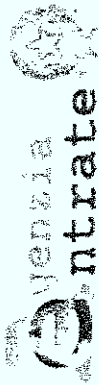

# Visura per soggetto limitata ad un comune

Ufficio Provinciale di Macerata - Territorio  
 Servizi Catastali

Situazione degli atti informatizzati al 06/09/2013

<b>Dati della richiesta</b>	<b>CICCONI MARIA</b>
<b>Soggetto individuato</b>	Fabbricati siti nel comune di MACERATA ( Codice: E783) Provincia di MACERATA <b>CICCONI MARIA nata a CESSAPALOMBO il 07/11/1934 C.F.: CCCMRA34S47C582A</b>

## 1. Unità Immobiliari site nel Comune di MACERATA(Codice E783) - Catasto del Fabbricati

N.	DATI IDENTIFICATIVI				DATI DI CLASSAMENTO				ALTRE INFORMAZIONI			
	Sezione Urbana	Foglio	Particella	Sub	Zona Ceus.	Micro Zona	Categoria	Classe	Consistenza	Rendita	Indirizzo	Dati ulteriori
1		46	51	4	1		A/2	2	3 vani	Euro 278,89 L. 540.000	Dati derivanti da PIAZZA GIUSEPPE GARIBALDI piano: 3; Impianto meccanografico del 30/06/1987	

## Intestazione degli immobili indicati al n. 1

N.	DATI ANAGRAFICI	CODICE FISCALE	DIRITTI E ONERI REALI
1	CICCONI Maria nata a CESSAPALOMBO il 07/11/1934	CCCMRA34S47C582A*	(1) Proprieta' in regime di comunione dei beni
2	VECCHIONI Talindo nato a LORO PICENO il 17/01/1926	YCCIND26A17E694W*	(1) Proprieta' in regime di comunione dei beni
DATI DERIVANTI DA Impianto meccanografico del 30/06/1987			

\* Codice Fiscale Validato in Anagrafe Tributaria

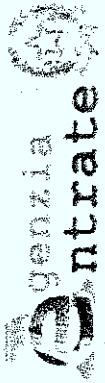

Ufficio Provinciale di Macerata - Territorio  
Servizi Catastali

Data: 06/09/2013 - Ora: 11.22.00  
Visura n.: T83032 Pag: 1

# Visura per immobile

## Situazione degli atti informatizzati al 06/09/2013

Fine

**Dati della richiesta** Comune di MACERATA ( Codice: E783)  
**Catasto Fabbricati** Provincia di MACERATA  
 Foglio: 46 Particella: 51 Sub.: 6

Unità immobiliare soppressa

N.	DATI IDENTIFICATIVI				DATI DI CLASSAMENTO				DATI DERIVANTI DA		
	Sezione Urbana	Foglio	Particella	Sub	Zona Cens.	Micro Zona	Categoria	Classe		Consistenza	Rendita
1		46	51	6							VARIAZIONE del 28/05/1993 n. B1619 .1/1993 in atti dal 16/12/1993 FRAZ. FUS .AMPL. MODIFICHE INTERNE CAMBIO DESTINAZIONE

La soppressione ha originato e/o variato i seguenti immobili:

- foglio 46 particella 51 sub. 7
- foglio 46 particella 51 sub. 8
- foglio 46 particella 51 sub. 9

Unità immobiliari n. 1

Visura telematica esente per fini istituzionali

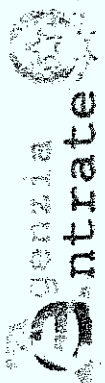

# Visura per soggetto limitata ad un comune

Ufficio Provinciale di Macerata - Territorio  
 Servizi Catastali

Situazione degli atti informatizzati al 06/09/2013

<b>Dati della richiesta</b>	<b>VECCHIONI GIAMMARRIA</b>
<b>Soggetto individuato</b>	Fabbricati siti nel comune di MACERATA ( Codice: E783) Provincia di MACERATA <b>VECCHIONI GIAMMARRIA nata a MACERATA il 30/04/1968 C.F.: VCCGMR68D70E783C</b>

## 1. Unità Immobiliari site nel Comune di MACERATA (Codice E783) - Catasto dei Fabbricati

N.	DATI IDENTIFICATIVI				DATI DI CLASSAMENTO				ALTRE INFORMAZIONI				
	Sezione Urbana	Foglio	Particella	Sub	Zona Cens.	Zona	Micro Zona	Categoria	Classe	Consistenza	Rendita	Indirizzo	Dati ulteriori
1		46	51	8		1		A/2	2	6,5 vani	Euro 604,25 L. 1.170.000	Dati derivanti da PIAZZA GIUSEPPE GARIBALDI n. 15 piano: 1; CLASSAMENTO del 28/05/1995 n. 1619 .1/1997 in atti dal 20/10/1997	Notifica

Immobile 1: Notifica: 7887/1997

## Intestazione degli immobili indicati al n. 1

N.	DATI ANAGRAFICI	CODICE FISCALE	DIRITTI E ONERI REALI
1	VECCHIONI Giammarrìa nata a MACERATA il 30/04/1968	VCCGMR68D70E783C	(1) Proprieta' per 1/1
DATI DERIVANTI DA			
ISTRUMENTO (ATTO PUBBLICO) del 16/05/2007 Nota presentata con Modello Unico n. 5023 .1/2007 in atti dal 21/05/2007 Repertorio n. : 84324 Rogante: GIANFERRO PACIFICO Sede: MACERATA Registrazione: Sede: COMPRAVENDITA (Passaggi intermedi da esaminare)			

Unità immobiliari n. 1

Visura telematica esente per fini istituzionali

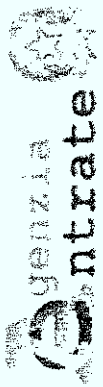

Ufficio Provinciale di Macerata - Territorio  
Servizi Catastali

Data: 06/09/2013 - Ora: 11.27.46  
Visura n.: T86107 Pag: 1

# Visura per immobile

## Situazione degli atti informatizzati al 06/09/2013

Fine

<b>Dati della richiesta</b>	Comune di MACERATA ( Codice: E783)
<b>Catasto Fabbricati</b>	Provincia di MACERATA
<b>Unità immobiliare</b>	Foglio: 46 Particella: 51 Sub.: 10

N.	DATI IDENTIFICATIVI				DATI DI CLASSAMENTO				DATI DERIVANTI DA		
	Sezione Urbana	Foglio	Particella	Sub	Zona Cens.	Micro Zona	Categoria	Classe		Consistenza	Rendita
1		46	51	10	1		A/2	2	6 vani	Euro 557,77	VARIAZIONE NEL CLASSAMENTO del 06/10/2010 n. 14575 .1/2010 in atti dal 06/10/2010 (protocollo n. MC0136064) VARIAZIONE DI CLASSAMENTO
<b>Indirizzo</b> PIAZZA GIUSEPPE GARIBALDI n. 15 piano: 2;											
<b>Notifica</b> effettuata con prot. n. MC0098897/2011 del 11/04/11											
<b>Annotazioni</b> classamento e/o rendita rettificati con procedura di classamento automatico (D.M. 701/94)											
<b>INTESTATO</b>											

N.	DATI ANAGRAFICI		CODICE FISCALE		DIRITTI E ONERI REALI	
1	SIGALA Eleni Christina nata a RIMINI il 16/06/1976		SGLLCH76H56H294F*		(1) Proprieta' per 1/1	
<b>DATI DERIVANTI DA</b>						
ISTRUMENTO (ATTO PUBBLICO) del 30/05/2008 Nota presentata con Modello Unico n. 6577 .1/2008 in atti dal 26/06/2008 Repertorio n. : 132606 Rogante: BELOGI GIUSEPPE						
Sede: MACERATA Registrazione: Sede: COMPRAVENDITA						

Unità immobiliari n. 1

Visura telematica esente per fini istituzionali

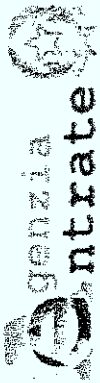

**Elenco Immobili**  
**Situazione degli atti informatizzati al 05/09/2013**

**Dati della richiesta**

Catasto: FABBRICATI  
Comune: MACERATA (E783) (MC)  
Foglio: 46  
Particella: 214

Elenco Unità Immobiliari Individuate											
N.	Foglio	Particella	Sub	Z.C.	Categoria	Classe	Consistenza	Partita	Rendita(Euro)	Rendita(Lire)	Indirizzo
1	46	214						A			VIA GIUSEPPE GARIBALDI, Piano

Unità immobiliari n. 1

Visura telematica esente per fini istituzionali

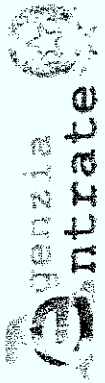

Ufficio Provinciale di Macerata - Territorio  
Servizi Catastali

Data: 06/09/2013 - Ora: 11.41.50  
Visura n.: T93357 Pag: 1

Fine

## Visura per immobile

### Situazione degli atti informatizzati al 06/09/2013

<b>Dati della richiesta</b>	<b>Comune di MACERATA ( Codice: E783)</b>		
<b>Catasto Terreni</b>	<b>Provincia di MACERATA</b>		
<b>Immobile</b>	<b>Foglio: 46 Particella: 241</b>		

N.	DATI IDENTIFICATIVI			DATI CLASSAMENTO				DATI DERIVANTI DA											
	Foglio	Particella	Sub	Porz	Qualità Classe	Superficie(m <sup>2</sup> ) ha are ca	Deduz		Reddito										
1	46	241		-	ORTO IRRIG 2	71 20		Domicile Euro 132,38 L. 256.320	Agrario Euro 64,35 L. 124.600	FRAZIONAMENTO n. 748081 in atti dal 06/02/1990									
<table border="1" style="width: 100%; border-collapse: collapse;"> <tr> <td colspan="2">Notifica</td> <td colspan="2">Partita</td> <td colspan="6"></td> </tr> </table>										Notifica		Partita							
Notifica		Partita																	

#### INTESTATO

N.	DATI ANAGRAFICI		CODICE FISCALE		DIRITTI E ONERI REALI	
1	COMUNE DI MACERATA, con sede in MACERATA		80901650433		(1) Proprieta' per 1/1	
<b>DATI DERIVANTI DA</b> ISTRUMENTO (ATTO PUBBLICO) del 15/07/1997 Voltura n. 2514. 1/1997 in atti dal 05/06/2001 (protocollo n. 91720) Repertorio n.: 21640 Rogante: SEGR. COMUNALE Sede: MACERATA Registrazione: UR Sede: MACERATA n: 1858 del 21/07/1997 CESSIONE VOLONTARIA						

Unità immobiliari n. 1

Visura telematica esente per fini istituzionali